



Water Box

Produktnummer: 5031035

Konfiguration: verchromt

Konfigurationsoptionen

5031035 | verchromt

- ✓ Verteiler
- ✓ Material: Messing

Zum Anschluss mehrerer Wasserverbraucher an einen Versorgungspunkt.
Individuelle Montageposition durch Flexschlauch möglich.

- Anschluss 1 x 1/2" Innengewinde offen, 3 x 1/2" Innengewinde mit Dichtungsstopfen verschlossen
- inkl. 500 mm 3/8" Flex-Edelstahlschlauch (Anschlüsse: 1/2" AG x 3/8" Überwurfmutter)
- 55 x 55 x 55 mm (H x B x T)
- max. Wasserdurchlaufmenge bis 27 l/min bei 3 bar
- Material: Messing CB 757S, DVGW zertifiziert und Trinkwasser geeignet
- Montage und Anschluss darf im Rahmen der Tätigkeiten der „Möbelfachkraft für festgelegte Tätigkeiten“ Modul 2 Sanitärtechnik (TÜV Rheinland) erfolgen

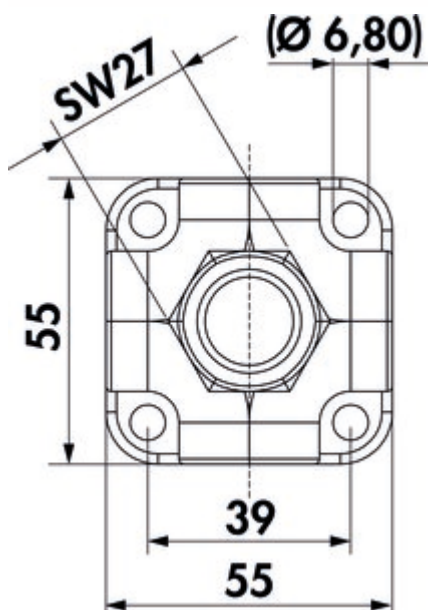

Technische Daten

Artikeltyp	Verteiler
Breite	55 mm
Material	Messing
Hinweis	individuelle Montageposition durch Flexschlauch möglich Montage und Anschluss darf im Rahmen der Tätigkeiten der „Möbelfachkraft für festgelegte Tätigkeiten“ Modul 2 Sanitärtechnik (TÜV Rheinland) erfolgen

weitere Infos...

geeignet für	zum Anschluss mehrerer Wasserverbraucher an einen Versorgungspunkt
max. Wasserdurchlaufmenge	27 l/min bei 3 bar
Gewinde	1 x 1/2" Innengewinde offen, 3 x 1/2" Innengewinde mit Dichtungsstopfen verschlossen
weitere Teile	inkl. 500 mm 3/8" Flex-Edelstahlschlauch (Anschlüsse: 1/2" AG x 3/8" Überwurfmutter)