

Müllex BOXX40-R

Produktnummer: 8011078
Konfiguration: anthrazit

Konfigurationsoptionen

8011078 | anthrazit

- ✓ Frontauszugssystem
- ✓ Vollauszug
- ✓ 41 l
- für 400–500 mm Schrankbreite
- Abfallvolumen 41 Liter
- Auszugssystem bis 100 kg belastbar
- Behälter zur Rundbefüllung des 35 Liter Abfallsacks
- optional zwei 17 Liter Abfallsäcke
- herausziehbare Abdeck-Schublade
- bei sperrigem Siphon, Schubladen-Rückwand verstellbar
- **bereits ab 40 cm Schrankbreite**
- Adapter für 50 cm Korpus mitgeliefert
- Adapter für 45 cm auf Anfrage
- Einzugsdämpfung als Standard
- Montage: Schrankboden und Frontblende

[weitere Infos...](#)

Technische Daten

Artikeltyp	Abfallsammelsystem	Bauart Abfallsammler	Frontauszugssystem
Höhe	453 mm	Gesamtvolumen	41 l
Breite	400 - 500 mm	Volumen/Inhalt Behälter 1	41 l
Schrankbreite	500 mm	Form	eckig
Montage/Befestigung	Schrankboden Frontblende	Softeinzug	Ja
Material Behälter	Kunststoff	Farbe Führung	hellgrau
Anzahl Behälter	1	Volumen/Inhalt Behälter	41
Öffnungstechnik	Vollauszug	Tragkraft	ca. 100 kg
Anzahl Behälter in zusätzlicher Schublade	2	Aufsatzrahmen	Ja

Maßskizze (PDF)

BOXX 40-R

Art.-Nr. 5059.01

Abfalltrennsystem für System mit Rollschubauszug

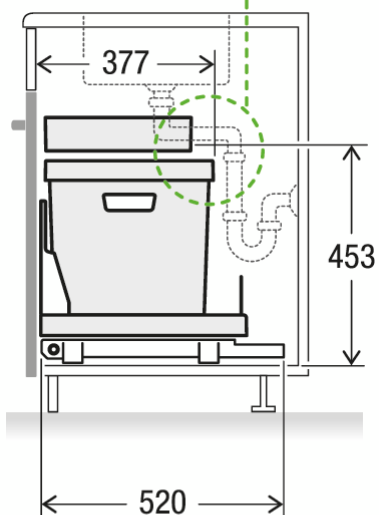
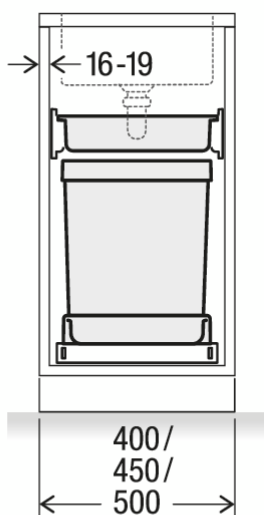
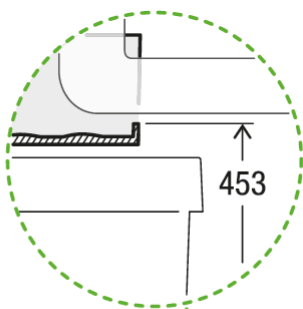
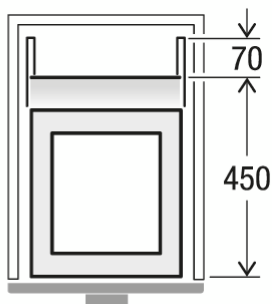
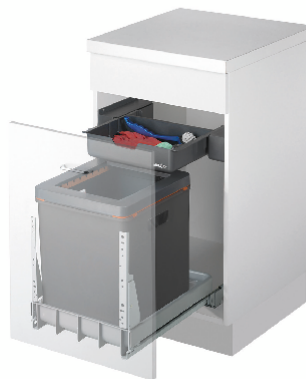

MÜLLEX

A. & J. Stöckli AG · Ennetbachstrasse 40 · CH-8754 Netstal
+41 55 645 55 80 · info@muelllex.ch · muelllex.ch

5059.01 / MbK 01