

Cox Work® Concrete

Produktnummer: 8012530
 Konfiguration: Cox Work® Box

Konfigurationsoptionen

8012530 | Cox Work® Box
 8012531 | Set-1, inkl. Kleinteilebox
 8012532 | Set-2, inkl. Kleinteilebox, 2 x U-Trenner/V-Trenner

- ✓ Anzahl Behälter: 1
- ✓ Utensilienbox

Utensilienbox. Zum Verstauen von z. B. Bürsten, Reiniger, Tabs und Tüchern.

- mobile Utensilienbox, hellgrau
- diverse Anwendungsmöglichkeiten
- integrierbar in alle Cox® Behältersysteme mit Cox® Systemmaß 230 x 382 mm

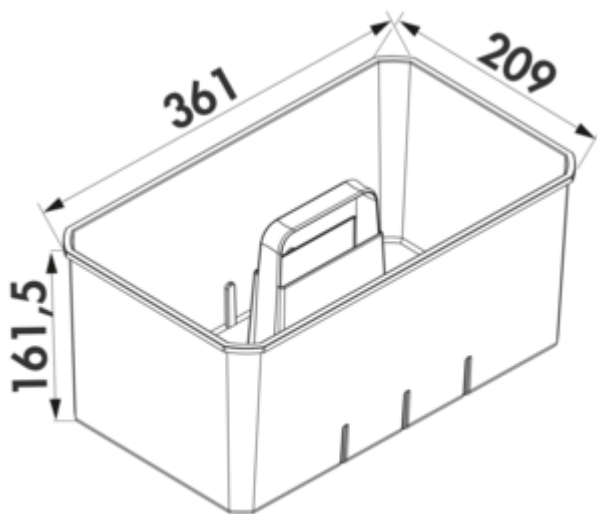

[weitere Infos...](#)

Technische Daten

Artikeltyp	Utensilienbox	Deckel	Nein
Höhe	161,5 mm	Anzahl Behälter	1
Breite	361 mm	Form	eckig
Material	Kunststoff		

Zubehör

8012533	Kleinteilebox Concrete/Carbon, Systembaustein,
8012534	U-Trenner Concrete/Carbon, Systembaustein,
8012535	V-Trenner Concrete/Carbon, Systembaustein, grau

Einbaumaße (PDF)

Pos.	Abbildung	Anz.	Benennung	Artikel-Nr.	Material	RAL
1		1	Cox Work Box Concrete	801 2530	ABS - UV Stabilisator	7047
2		1	Kleinstbox Concrete/Carbon	801 2533	ABS - UV Stabilisator	7042
3		1	V-Trenner Concrete/Carbon	801 2535	ABS - UV Stabilisator	7042
4		2	U-Trenner Concrete/Carbon	801 2534	ABS - UV Stabilisator	7042

Kundenzeichnung Kundenzeichnung		Material Material	
ABS - UV Stabilisator ABS - UV Stabilisator		Cox Work Concrete Cox Work Concrete	
8012532 8012532		Naber Naber	