

Cox[®] Base 360 S/450-2

Produktnummer: 8012301
 Konfiguration: hellgrau, H 360 mm

Konfigurationsoptionen

8012301 | hellgrau, H 360 mm
 8013301 | anthrazit, H 360 mm

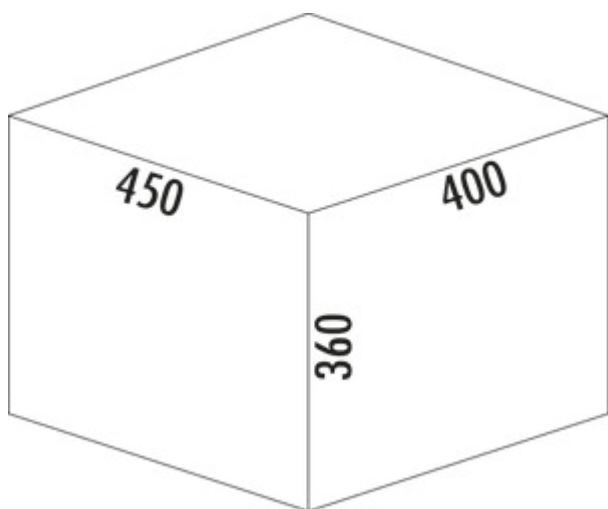
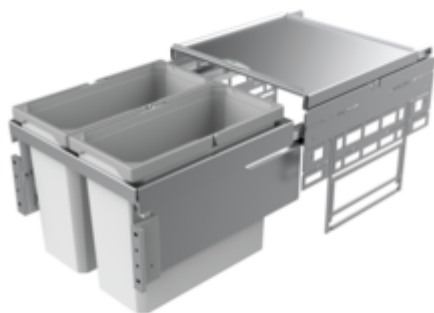

- ✓ Frontauszugssystem
- ✓ Vollauszug
- ✓ 32 l

Mit herausziehbarem Gesamtdeckel.

- Führungsschientiefe 470 mm
- Abfallvolumen 32 (2 x 16) Liter
- Technik: Vollauszug
- Montage: Schrankwand und Frontblende
- mit Softeinzug und Dämpfung

[weitere Infos...](#)

Technische Daten

Artikeltyp	Abfallsammelsystem	Bauart Abfallsammler	Frontauszugssystem
Breite	450 mm	CE-Kennzeichnung am Produkt	Nein
Schrankbreite	450 mm	Führungsschientiefe	470 mm
Montage/Befestigung	Schrankwand Frontblende	Gesamtvolumen	32 l
Material Behälter	Kunststoff	Volumen/Inhalt Behälter 1	16 l
Farbe Gesamtdeckel	silber	Volumen/Inhalt Behälter 2	16 l
herausziehbarer Gesamtdeckel	Ja	Form	eckig
Deckel	Ja	Softeinzug	Ja
Deckelart	Gesamtdeckel	Farbe Führung	silber
Anzahl Behälter	2	Volumen/Inhalt Behälter	16/16
Öffnungstechnik	Vollauszug	Schließmechanismus	Mit Dämpfer

Zubehör

8012367 Cox Cick[®], Zubehör, dunkelgrau/chrom matt

Ersatzteile

8012321	Cox® Systembehälter, Einzeleimer, hellgrau, 16 Liter
8013321	Cox® Systembehälter, Einzeleimer, anthrazit, 16 Liter
8010154	Gesamtdeckel, Zubehör, silber
8013154	Gesamtdeckel, Zubehör, anthrazit

Empfehlungen

8012309	Cox® Base Einzeleimer, Einzeleimer, hellgrau
8013309	Cox® Base Einzeleimer, Einzeleimer, anthrazit

