

THERMOBOX 150

Produktnummer: 4043064
 Konfiguration: schwarz, silber

Konfigurationsoptionen
 4043064 | schwarz, silber



- ✓ Mauerkasten
- Wärmerückhaltesystem THERMOBOX zum Nachrüsten bei bestehenden Naber®-Mauerkästen und zum vertikalen Einbau geeignet (Abluftführung über das Dach).
 — Blower-Door zertifiziert (notwendiger Öffnungsdruck >65 Pa)

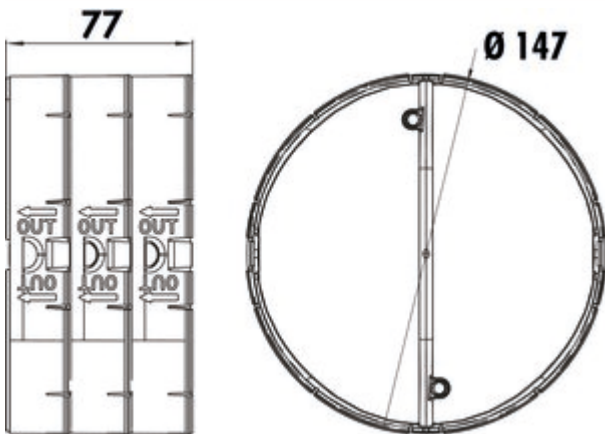

[weitere Infos...](#)

Technische Daten

Artikeltyp	Mauerkasten	Außendurchmesser	147 mm
Breite	77 mm	Systemmaß	150
Material	Polystyrol	Anschlussform	rund
Zertifizierung	Blower-Door zertifiziert (notwendiger Öffnungsdruck >65 Pa)	Lüftungssystem	COMPAIR flow 150
geeignet für	zum Nachrüsten bei bestehenden Naber®-Mauerkästen und zum vertikalen Einbau geeignet (Abluftführung über das Dach)	Öffnungsdruck	> 65 Pa
Form	rund		

