

## Cox<sup>®</sup> Base 360 S/500-3

Produktnummer: 8013302

Konfiguration: ohne Biodeckel, anthrazit, H 360 mm

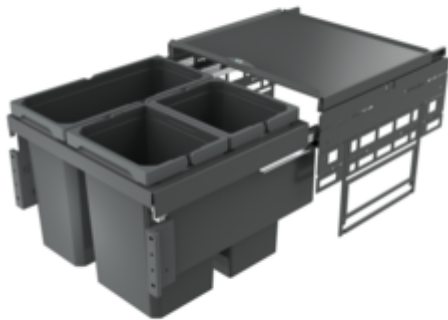

### Konfigurationsoptionen

- 8012302 | ohne Biodeckel, hellgrau, H 360 mm
- 8012314 | mit Biodeckel, hellgrau, H 360 mm
- 8013302 | ohne Biodeckel, anthrazit, H 360 mm
- 8013314 | mit Biodeckel, anthrazit, H 360 mm

- ✓ Frontauszugssystem
- ✓ Vollauszug
- ✓ 36 l

Mit herausziehbarem Gesamtdeckel.

- Führungsschiententiefe 470 mm
- Abfallvolumen 36 (2 x 10/1 x 16) Liter
- Technik: Vollauszug
- Montage: Schrankwand und Frontblende
- mit Softeinzug und Dämpfung

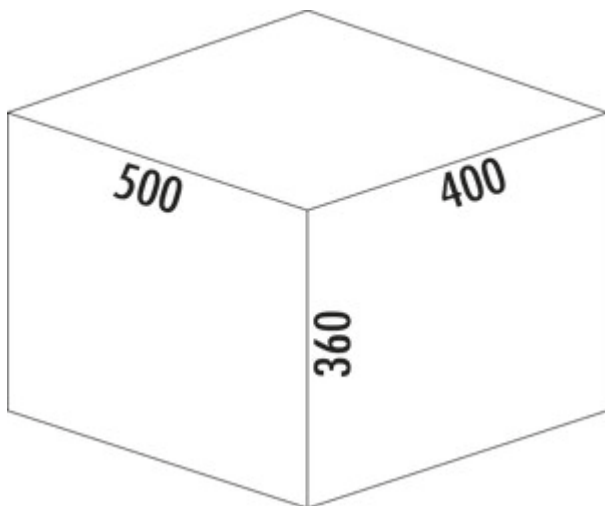

[weitere Infos...](#)

### Technische Daten

Artikeltyp	Abfallsammelsystem	CE-Kennzeichnung am Produkt	Nein
Breite	500 mm	Führungsschiententiefe	470 mm
Schrankbreite	500 mm	Gesamtvolumen	36 l
Montage/Befestigung	Schrankwand Frontblende	Volumen/Inhalt Behälter 1	16 l
Material Behälter	Kunststoff	Volumen/Inhalt Behälter 2	10 l
herausziehbarer Gesamtdeckel	Ja	Volumen/Inhalt Behälter 3	10 l
Deckel	Ja	Form	eckig
Deckelart	Gesamtdeckel	Softeinzug	Ja
Anzahl Behälter	3	Volumen/Inhalt Behälter	16/10/10
Öffnungstechnik	Vollauszug	Biodeckel	Nein
Bauart Abfallsammler	Frontauszugssystem	Schließmechanismus	Mit Dämpfer

**Zubehör**

8011312	Biodeckel, Zubehör, hellgrau, für 4/ 6/ 7/ 10/ 12,5 Liter
8013312	Biodeckel, Zubehör, anthrazit, für 4/ 6/ 7/ 10/ 12,5 Liter
8011178	Biofilter Nachrüstsatz, Zubehör, schwarz
8012367	Cox Cick®, Zubehör, dunkelgrau/chrom matt

**Ersatzteile**

8012320	Cox® Systembehälter, Einzeleimer, hellgrau, 10 Liter
8012321	Cox® Systembehälter, Einzeleimer, hellgrau, 16 Liter
8010145	Gesamtdeckel, Zubehör, silber
8013145	Gesamtdeckel, Zubehör, anthrazit
8013320	Cox® Systembehälter, Einzeleimer, anthrazit, 10 Liter
8013321	Cox® Systembehälter, Einzeleimer, anthrazit, 16 Liter

**Empfehlungen**

8012309	Cox® Base Einzeleimer, Einzeleimer, hellgrau
8013309	Cox® Base Einzeleimer, Einzeleimer, anthrazit

Einbaumaße (PDF)

Pos.	Abbildung	Menge	Bezeichnung	Artikel-Nr.	Material	RAL
1		1	Geräteniveau anfräsen 500	8013145	DC01/DC12	7012
2		1	Rahmen anfräsen 500, 400, 2x	8013147	DC01	7012
3		4	Modulgriffschraube		Stahl verzinkt	
4		4	Müller		Stahl verzinkt	
5		4	Arbeitsungsschraube	8010155	Zink-Durchzug	
6		1	Schleife Grass Nova pro 450 L	8010026	Stahl verzinkt	
7		1	Schleife Grass Nova pro 450 R	8010026	Stahl verzinkt	
8		1	Frontwinkel L	8010150	Stahl verzinkt	
9		1	Frontwinkel R	8010150	Stahl verzinkt	
10		1	Ersatzleiste anfräsen 6 L	8013321	PP + PA6 GF 30%	7012
11		2	Ersatzleiste anfräsen 10 L	8013320	PP + PA6 GF 30%	7012
12		1	Abdeckung L anfräsen	8013161	PA 6	7012
13		1	Abdeckung R anfräsen	8013161	PA 6	7012
14		2	Microspiegeln anfräsen	8013207	ABS	7012

Kundenzzeichnung		Menge in Stück		Bestellnummer	
		13		8013302	
Anmerkung		Anmerkung		Anmerkung	
Technische Zeichnung		Technische Zeichnung		Technische Zeichnung	
Naber		Naber		Naber	
8013302		8013302		8013302	